

SMG 10/15/25

Machines à cercler haute performance pour feuilards plastiques



SMG 10/15



SMG 25

Bénéfice pour la clientèle

Caractéristiques

Jusqu'à 70 cerclages par minute

Panneau de commande avec boutons-poussoir

Technologie facile, peu de pièces en mouvement

Tension constante

Dévidoir positionné ergonomiquement

Machine, consommables et service après-vente sous forme de système

Avantages clients

- Cerclage rapide

- Réglage simple de la tension
- Pas d'éléments en saillie
- Commande unique avec la pédale

- Fiable, aussi en service continu
- Accessibilité optimale (sans outils)

- Pour paquets petits et volumineux
- Pour paquets souples et durs

- Remplacement facile et rapide de la bobine

- Strapex – Votre fournisseur de solutions systèmes

Spécifications

| Machines | SMG 10 | SMG 15 | SMG 25 |
|--|----------------|----------------|----------------|
| | 5/6 mm | 9/12 mm | 9/12 mm |
| Équipement standard | | | |
| Hauteur de travail réglable | | | |
| Quatre roulettes de transport, dont deux avec freins | | | |
| Système de gaine de feuillard fermé | | | |
| Soudure thermique | | | |
| Alimentation automatique du feuillard | | | |
| Éjection automatique du feuillard en fin de bobine | | | |
| Pédale | | | |
| Panneau de commande avec bouton-poussoir additionnel "Soft" | | | |
| Éjection du feuillard si cerclage à vide | | | |
| Compteur de cycles | | | |
| Câble d'alimentation électrique, 5 m | | | |
| Dévidoir: position | Intégré | Intégré | À côté |
| Données techniques | | | |
| Cerclages max. | 70/min. | 65/min. | 60/min. |
| Dimensions gaine (largeur x hauteur) | | | |
| – 500 x 400 mm | 5/6 mm | | |
| – 650 x 500 mm | 5/6 mm | 9/12 mm | |
| – 850 x 650 mm | | | 9/12 mm |
| – 850 x 850 mm | | | 9/12 mm |
| – 1250 x 500 mm | | | 9/12 mm |
| – 1250 x 850 mm | | | 9/12 mm |
| – 1550 x 500 mm | | | 9/12 mm |
| Hauteur de travail | 820–930 mm | 820–930 mm | 820–930 mm |
| Alimentation électrique | 230 V, 50 Hz | 230 V, 50 Hz | 230 V, 50 Hz |
| Tension, jusqu'à | 300 N | 450 N | 450 N |
| Poids | 170 kg | 170 kg | 190 kg |
| Température ambiante | 10–40°C | 10–40°C | 10–40°C |
| Humidité relative de l'air | 10–65% | 10–65% | 10–65% |
| Feuillard plastique (PP) Largeur | 5 mm | 372.605.585 | |
| | 9 mm | 371.609.555 | 371.609.555 |
| | 12 mm | 371.612.540 | 371.612.540 |
| Bobine, Ø intérieur/extérieur | 200/430 mm | 200/430 mm | 200/430 mm |
| Paquets Largeur min. / Poids max. | 100 mm / 35 kg | 100 mm / 35 kg | 100 mm / 35 kg |
| Pédale additionnelle | • | • | • |
| Interrupteur pédale avec protection | | | • |
| Taquage | • | • | • |
| Déclenchement cycle par cellule (sur table) | • | • | • |
| Presse | | | • |
| Table à rouleaux | | • | • |
| Lampe de signalisation | | | • |
| Hauteur de travail 670–830 mm | | | • |
| Interface | | | • |

Options

SMG 10/15

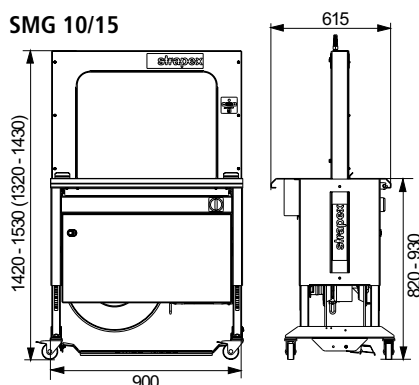

SMG 25

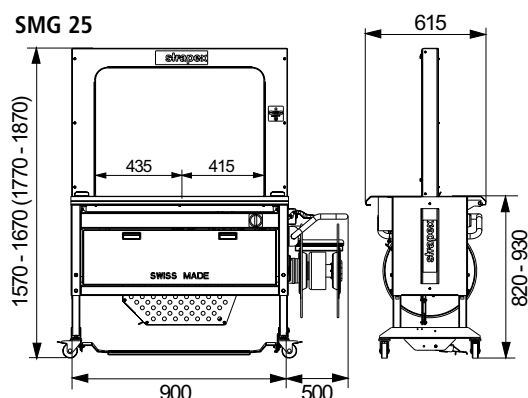

Points Forts



Utilisation exclusive et simple

Réglage de la tension par bouton-poussoir (+/-)

Tension "Soft" pour produits délicats



Feuillards économiques pour un cerclage soigneux

Utilisation de feuillards PP de faible épaisseur et de 5 mm avec SMG 10 comme alternative aux feuillards de 9/12 mm



Construction robuste et compacte

Accessibilité optimale (sans outils) ainsi que remplacement rapide et facile de la bobine



Élimination simple d'incident

sans outils



Entretien minimal nécessaire

sans outils

Options

Version CT (Milieu Froid Humide)

Température ambiante: 5–40°C
Humidité relative de l'air: 10–85%

- Pieds et roulettes inoxydables
- Convoyeur inoxydable
- Traitement spécial peinture bâti



Pédale additionnelle pour utilisation des deux côtés



Interrupteur pédale avec protection



Taquage pour aligner des paquets lâches



Déclenchement cycle par cellule

pour des cerclages simples, doubles et multiples



Presse

pour comprimer paquets et produits lâches



Table à rouleaux

pour manipulation facile des charges lourdes



Lampe de signalisation

Triple ou quadruple



Interface

pour intégrer dans des lignes de productions existantes

Strapex dans le monde



■ Propre développement et fabrication

- Appareils manuels
- Machines/Installations
- Feuillards

■ Propres organisations de Vente et Service

■ Distributeurs indépendants dans le monde

Allemagne

Strapex GmbH
DE-71088 Holzgerlingen
Téléphone +49 7031 68 04 0
info@strapex.de

Australie

IWD Strapping Sales Pty Ltd.
AU-Melbourne VIC 3001
Téléphone +1 800 779 380
sales@iwdstrapping.com.au

Autriche

Strapex GmbH
AT-3500 Krems
Téléphone +43 2732 73 501
sales@strapex.at

Belgique

Strapex Sprl
BE-1400 Nivelles
Téléphone +32 67 34 69 10
sales@strapex.be

Brésil

Syspack Ind. Com. de Sistemas
de Emb. Ind. Ltda
BR-Jundiai - São Paulo 13208-080
Téléphone +55 11 2709-6835
jnoqueira@syspack.com.br

Danemark

ApS Strapex
DK-2740 Skovlunde
Téléphone +45 44 85 06 00
sales@strapex.dk

Espagne

www.strapex.es

Finlande

Strapex / Oy Josef Kihlberg Ab
FI-15230 Lahti
Téléphone +358 388 08 80
reception.oy@kihlberg.fi

France

Strapex S.A.S.
FR-94204 Ivry-sur-Seine
Téléphone +33 1 49 87 01 60
sales@strapex.fr

Grande-Bretagne

Strapex
GB-Aldridge, Walsall, WS9 8UQ
Téléphone +44 1922 742 500
info@strapex.co.uk

Inde

Strapex India Limited
IN-Mumbai 400 059
Téléphone +91 22-6640 0204/0205
info@strapex.co.in

Italie

Strapex S.r.l.
IT-20013 Magenta (Milano)
Téléphone +39 02 97 00 751
sales@strapex.it

Mexique

Flejes Misa
MEX-Apodaca, N.L. CP 66610
Téléphone +52 (81) 81 58 78 00
ventas@flejesmisa.com.mx

Norvège

Strapex / Josef Kihlberg AS
NO-7448 Trondheim
Téléphone +47 7382 06 00
reception.as@kihlberg.no

Pays-Bas

Strapex Nederland BV
NL-3542 DK Utrecht
Téléphone +31 30 248 03 11
sales@strapex.nl

Pologne

Transaco Group Sp. z o.o.
PL-58-200 Dzierzoniow
Téléphone +48 74 833 50 02
transaco@transaco.pl

Portugal

Strapex Embalagem Lda
PT-2794-051 Carnaxide
Téléphone +351 21 416 47 80
sales@strapex.pt

Russie

Roxor Industry
RU-199178 St Petersburg
Téléphone +7 800 555 7850
info@roxor.ru

Suède

Strapex / Josef Kihlberg AB
SE-544 22 Hjo
Téléphone +46 503 328 00
reception@kihlberg.se

Singapour

Syspex Singapore Pte Ltd
SG-Singapore 637848
Téléphone +65 6863 9119
syspex@singnet.com.sg

Suisse

Strapex GmbH
CH-5610 Wohlen
Téléphone +41 56 619 80 80
info@strapex.ch

USA

Acme
USA-Elmhurst, IL 60126
Téléphone 630-589-5100
info@acme-ds.com

Export Autres Pays

Strapex Partners
c/o ORGAPACK GmbH
Packaging Technology
CH-8953 Dietikon (Suisse)
Téléphone +41 44 745 50 50
partners@strapex.com

MEMBER OF
ORGAPACK STRAPEX GROUP